

CPU

SCHALUNG



VIELSEITIGKEIT | EINFACHHEIT | SCHNELLIGKEIT | QUALITÄT

UNIVERSELLE TRÄGERVERSCHALUNG

ADRIA
Seit 1927
Baumaterial



Parkplatz - Solumat - Bordeaux



Wohnungen - Cortinovis - Beynost



Vorfertigungswerk - Chaptard - Montluçon



Wohnungen - Cortinovis - Beynost



st



CPU

Die **Universelle Trägerverschalung** von Adria eignet sich für alle Baustellen: Industriegebäude, Parkplätze, Wohnungen usw. Sie ist für die Herstellung von Trägern, Streifenfundamenten, Dachabschlüssen und Raumteilern konzipiert.

Einfach und schnell aufzubauen: Sie hat einen geringen Platzbedarf auf der Baustelle und eine hohe Produktivität mit 2 Schichten pro Tag.

Da das System **keinen durchgehenden Stab** hat, brauchen im gegossenen Beton keine Löcher verschlossen zu werden.

Die **CPU** ist in **3 Längen** und **3 Schalungsplattenhöhen** erhältlich:

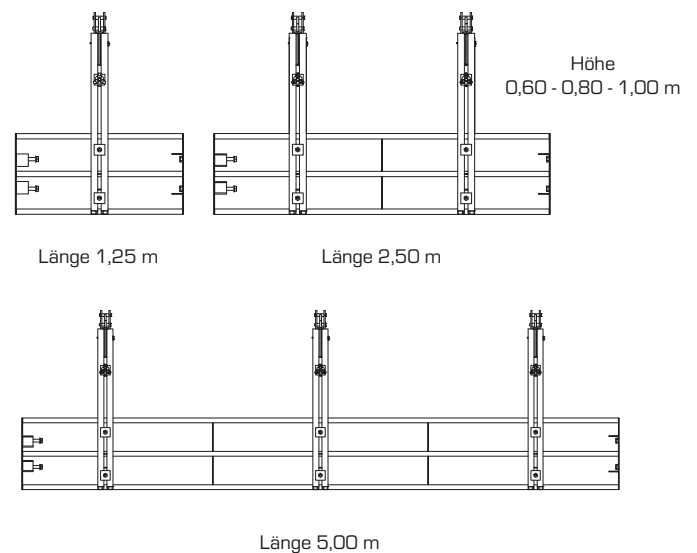

VIELSEITIGKEIT

- Herstellung von Trägern, Streifenfundamenten, Dachabschlüssen und Raumteilern.
- Erhältlich in 3 Längen und 3 Schalungsplattenhöhen.
- 2 Verwendungsmodi: Vorfertigung oder Betonieren vor Ort.
- Zusammengesetzt können die CPUs aus durchgängigen Elementen von 10, 15, 20 lfm bestehen.
- Die CPU ermöglicht das Arbeiten in engen und tiefen Baugruben.



EINFACHHEIT

- Beförderung: Die CPU wird mit einem Kran in einem einzigen Block befördert.
- Eigenstabil und selbst ausgewinkelt: Auf ebenem Untergrund ist keine Stabilisierungseinstellung erforderlich.
- Ausschalen in 2 einfachen Schritten: Lösen der Stäbe, dann Anheben, damit sich die Schalungsplatten automatisch spreizen können.

SCHNELLIGKEIT

- Der einfache Aufbau der CPU ermöglicht 2 Schichten pro Tag.
- Beim Ausschalen müssen die Stäbe nicht entfernt werden.

QUALITÄT

- Keine durchgehenden Stäbe: Sie verlaufen oberhalb des Betons und der Stähle ($\leq H 0,80$ m).
- Es brauchen im gegossenen Beton keine Löcher verschlossen zu werden.
- Schalhaut aus Stahl oder Edelstahl für eine optimale Oberfläche.



Einfache und schnelle Ausschalung: Beim Anheben spreizen sich die Schalungsplatten automatisch nach dem Lösen des Stabes

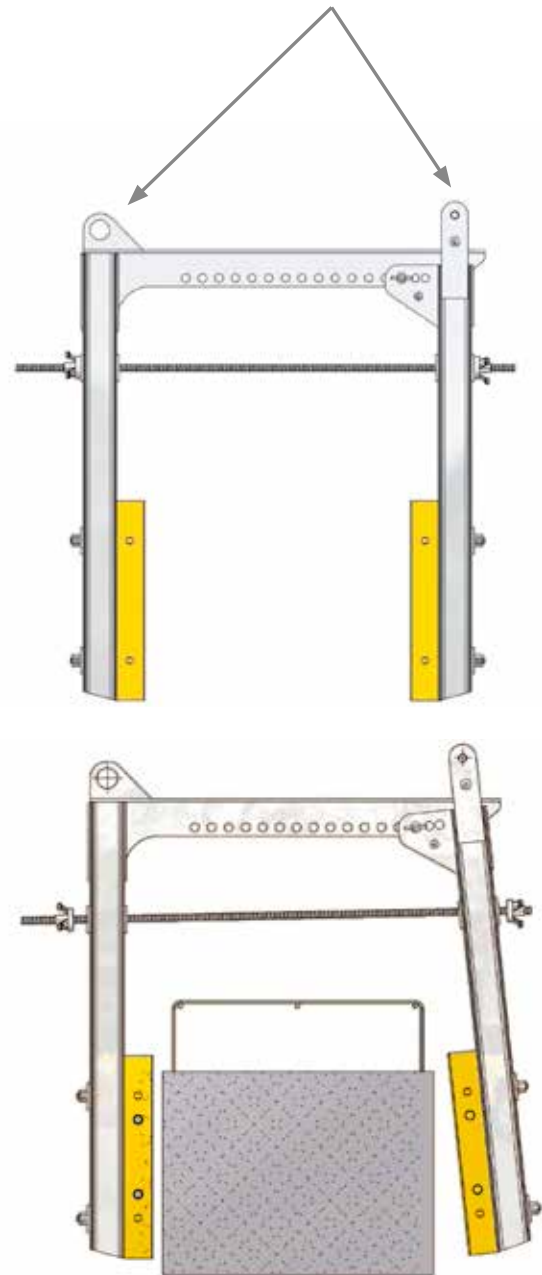
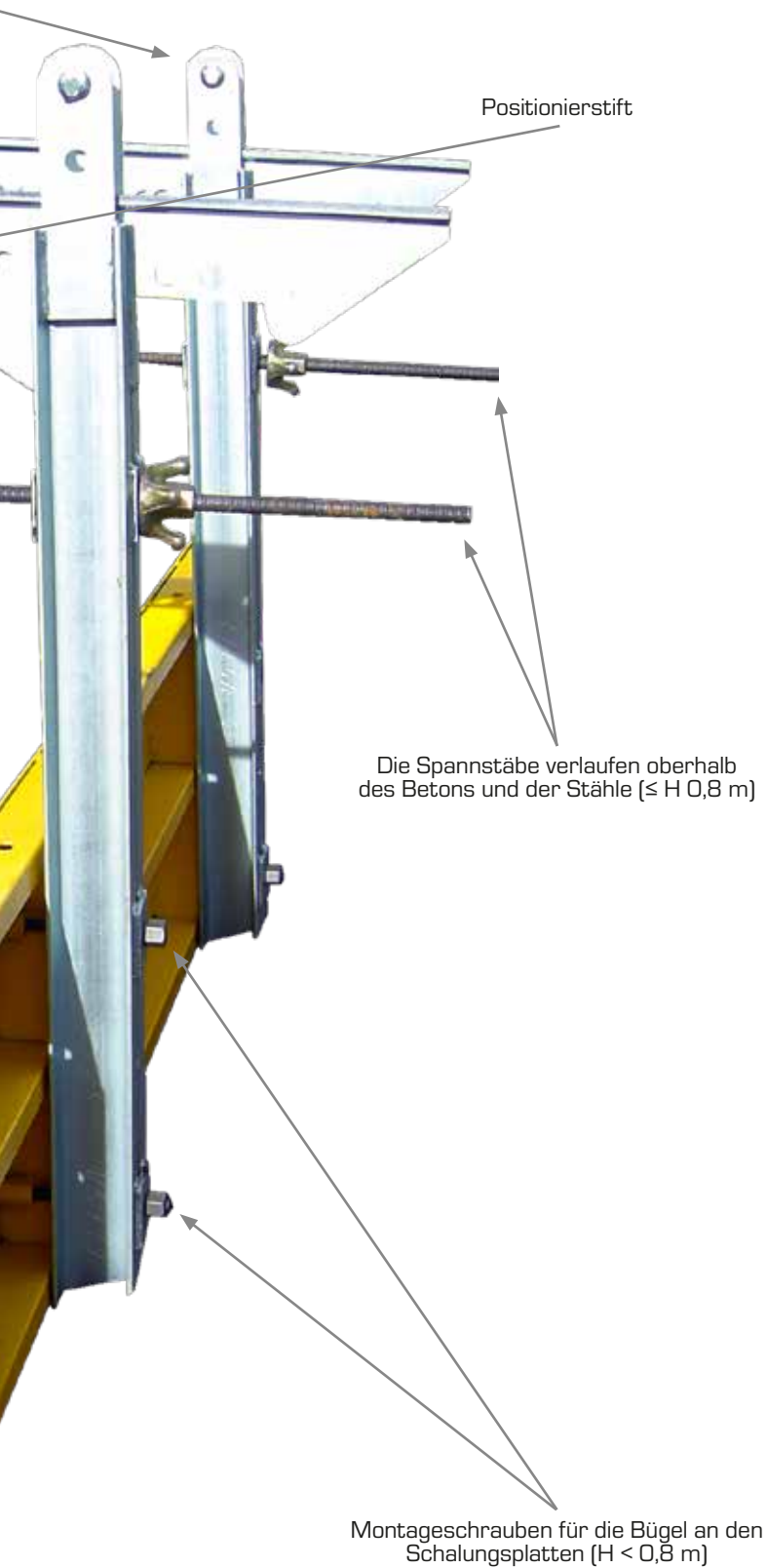

▷ VERWENDUNG

- Träger
- Streifenfundamente
- Dachabschlüsse
- Raumteiler



▷ AUSFÜHRUNGSFORMEN

- Betonieren vor Ort
- Vorfertigung

▷ BESONDERHEITEN

- **Ohne durchgehenden Stab** ($\leq H 0,80 \text{ m}$)
- Breite einstellbar: von 8 bis 80 cm
- 3 Höhen: 0,60, 0,80 und 1,00 m
- 3 Längen: 1,25, 2,50 und 5,00 m

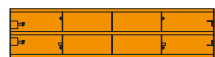
BESTANDTEILE

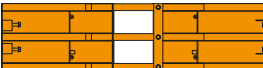
	CPU-Platten	Artikelnr.	Abmessungen (cm)		Gewicht der Platte (kg)	CPU-Gesamtgewicht* (kg)
			Länge	Höhe		
Schalungsplatten		CPU 1.25X0.6	125	60	55	203
		CPU 1.25X0.8		80	67	227
		CPU 1.25X1M		100	74	241
		CPU 2.50X0.6M	250	60	102	390
		CPU 2.50X0.8M		80	123	432
		CPU 2.50X1M		100	140	466
		CPU 5.00X0.6M	500	60	192	663
		CPU 5.00X0.8M		80	230	739
		CPU 5.00X1M		100	266	809
	Ausziehbare Platten	Artikelnr.	Abmessungen (cm)		Gewicht der Platte (kg)	CPU-Gesamtgewicht (kg)
			Länge	Höhe		
	CPU EXT2.0/2.65X0.6M	200 bis 250	60	109	402	
	CPU EXT2.0/2.65X0.8M		80	126	438	
	CPU EXT2.0/2.65X1M		100	144	473	

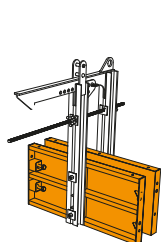

*CPU komplett
L 125 cm
2 Platten +
1 kompletter Bügel

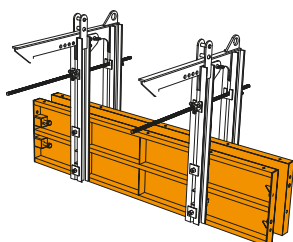

*CPU komplett
L 250 cm
2 Platten +
2 komplette Bügel

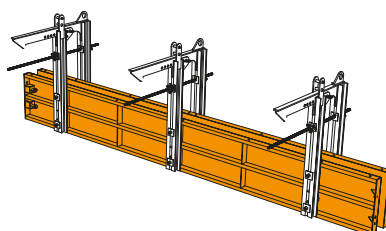



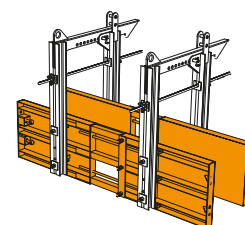



*CPU komplett
L 500 cm
2 Platten +
3 komplette Bügel



*CPU komplett
L 200 bis 250 cm
2 ausziehbare Platten
+ 15 mm SP an der
Ausziehhöfnung



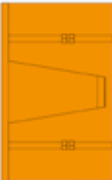

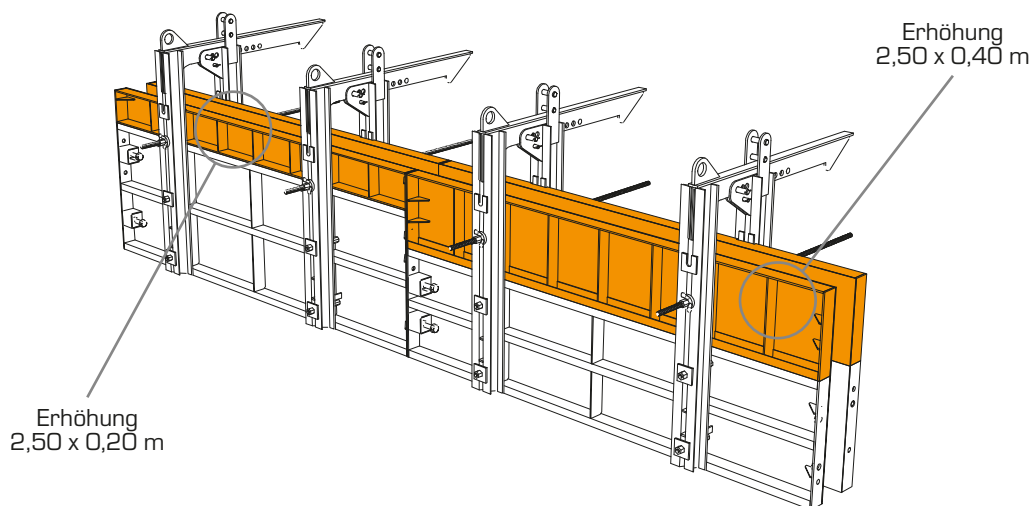

ZUBEHÖR

Erhöhungplatte	CPU-Erhöhung	Artikelnr.	Abmessungen (cm)		Stückgewicht (kg)	Kompatibilität mit den Platten	
			Länge	Höhe		H 60 cm	H 80 cm
		CPU REH 1.25x0.20M	125	20	26	✓	✓
	CPU REH 1.25x0.40M	36			✓		
	CPU REH 2.50x0.20M	250	20	48	✓	✓	
	CPU REH 2.50x0.40M			69	✓		
	CPU REH 5.00x0.20M	500	20	93	✓	✓	
	CPU REH 5.00x0.20M			135	✓		
Abschlussblech		Artikelnr.	Abmessungen (cm)		Stückgewicht (kg)		
			Länge	Höhe			
		CPU TOLE EXTREM HT60	Bis 30 cm	60	14		
		CPU TOLE EXTREM HT80		80	19		

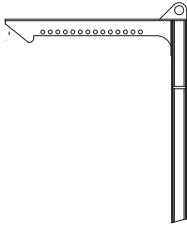



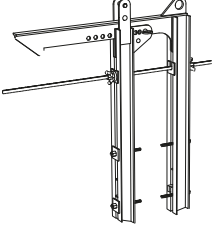

Beispiel für eine komplette CPU + Platten + Erhöhungen

BESTANDTEILE

Bügel	Gerader Bügelstiel	Artikelnr.	Abmessungen Breite x Höhe (cm)	Stückgewicht (kg)
		CPU MONT DROIT	2,65 x 150	37,50
	Bügelwinkel	Artikelnr.	Abmessungen Breite x Höhe (mm)	Stückgewicht (kg)
		CPU EQUERRE	121 x 117	49,00
	Spannstab	Artikelnr.	Abmessungen Durchmesser x Länge (mm)	Stückgewicht (kg)
		CPU TIGE	23 x 1500	4,50
	Mutter VM 3	Artikelnr.	Durchmesser (mm)	Stückgewicht (kg)
		-	23	0,80
	Achse 16	Artikelnr.	Abmessungen Durchmesser x Länge (mm)	Stückgewicht (kg)
		-	16 x 55	0,05
Achse 24	Artikelnr.	Abmessungen Durchmesser x Länge (mm)	Stückgewicht (kg)	
	-	24 x 85	0,10	
Rundstift	Artikelnr.	Abmessungen (m)	Stückgewicht (kg)	
	-	2,5	-	

Kompletter Bügel	Stückgewicht (kg)
	92,6

Zubehörteile	Stabilisierungsfuß	Artikelnr.	Abmessungen Breite x Höhe (m)	Stückgewicht (kg)
		CPU PIED STAB	40,7 x 66	6,9
	Montage-T-Stück	Artikelnr.	Abmessungen Länge x Höhe (cm)	Stückgewicht (kg)
		CPU TE MON SEC	1000 x 520	13

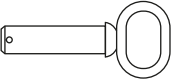
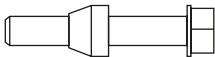
Schraubmaterial	Rundgewindebolzen	Artikelnr.	Abmessungen Durchmesser x Länge (mm)	Stückgewicht (kg)
		-	20 x 50	0,60
	Montageschrauben für die Bügel an den Schalungsplatten	Artikelnr.	Abmessungen Durchmesser x Länge (mm)	Stückgewicht (kg)
		-	17 x 220	0,15
	Positionierstift	Artikelnr.	Durchmesser (mm)	Stückgewicht (kg)
		-	24	0,08
Konische Montageschraube	Artikelnr.	Abmessungen Durchmesser x Länge (mm)	Stückgewicht ++(kg)	
	-	24 x 172	-	

2 VERWENDUNGSMODI

- Unabhängig vom Verwendungsmodus, d.h. Vorfertigung oder Betonieren vor Ort, erfolgt die Bewehrung im Voraus am Boden.
- Die Bediener können sich ungehindert um den Bewehrungskorb bewegen.
- Die CPU wird aufgestellt, wenn die Bewehrung abgeschlossen ist.

VORFERTIGUNG



- Es ist kein spezieller Bereich für die Vorfertigung erforderlich: Eine Deckenplatte, ein Boden reichen als Untergrund für die CPU aus.

BETONIEREN VOR ORT



- Die CPU ermöglicht das Arbeiten in engen und tiefen Baugruben.
- Die von 2 bis 2,50 m verstellbaren Elemente und die Abschlussbleche ermöglichen das Arbeiten in Blockmaßen.

ANLEITUNG: VORBEREITUNG DER CPU

ZUSAMMENSTELLUNGEN FÜR DIE CPU-MONTAGE (BÜGEL + PLATTEN)

Teile	Länge (cm)	125	250	500	200 bis 250
Platten		2	2	2	2
Bügel für komplette CPU		1	2	3	2
Montageschrauben		4	8	12	8
Achse 24 für die Breitenverstellung		1	2	3	2
Achse 16 für die Ausfallsicherung		1	2	3	2
Konische Montageschraube (unverlierbar)		4	4	4	4
Spannstab		1	2	3	2
Muttern VM3		2	4	6	4
Rundstift		2	4	6	4
Erhöhung Höhe 20 cm		2	2	2	
Rundgewindebolzen		8	14	18	
Montageschrauben		-	-	-	
Erhöhung Höhe 40 cm		2	2	2	
Rundgewindebolzen		10	16	20	
Montageschrauben		2	4	6	

Zusammenstellungsbeispiel für eine 60 cm hohe CPU.

BREITENVERSTELLUNG DES BÜGELS

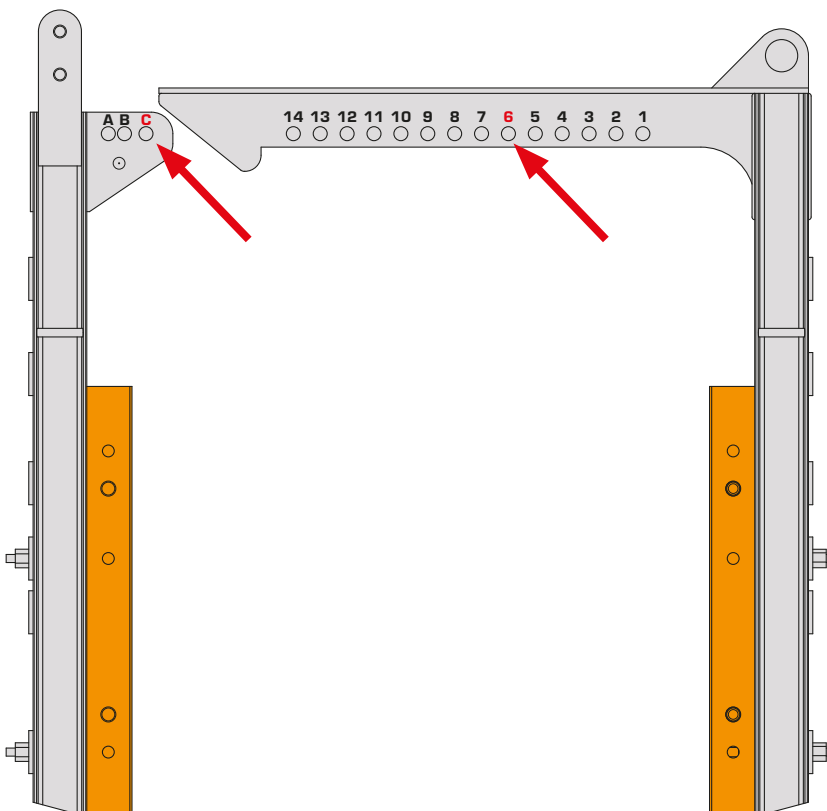

	A	B	C	BOHRUNG
Trägerbreite (cm)	8	11	15	1
	13	16	20	2
	18	21	25	3
	23	26	30	4
	28	31	35	5
	33	36	40	6
	38	41	45	7
	43	46	50	8
	48	51	55	9
	53	56	60	10
	58	61	65	11
	63	66	70	12
	68	71	75	13
	73	76	80	14

Beispiel: Einstellung C - 6 für einen 40 cm breiten Träger.

ANLEITUNG: VERSCHALEN

SCHALUNGSPPOSITION VON 8 BIS 80 CM

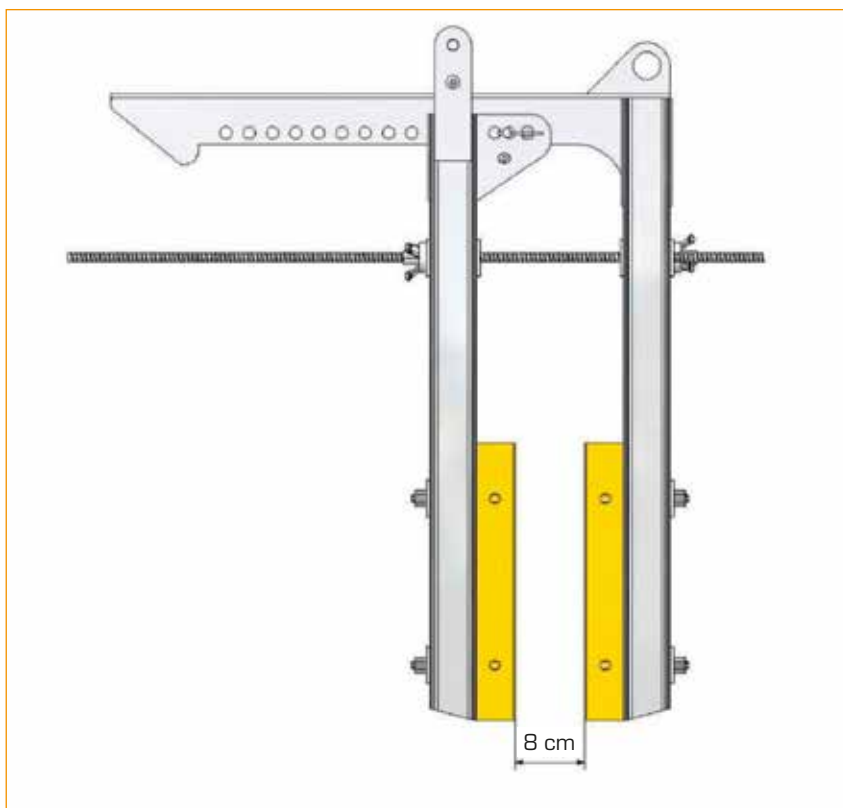

- **Kein durchgehender Stab** im Trägerbereich.
- Der Spannstab verläuft oberhalb des Betons und der Stähle.

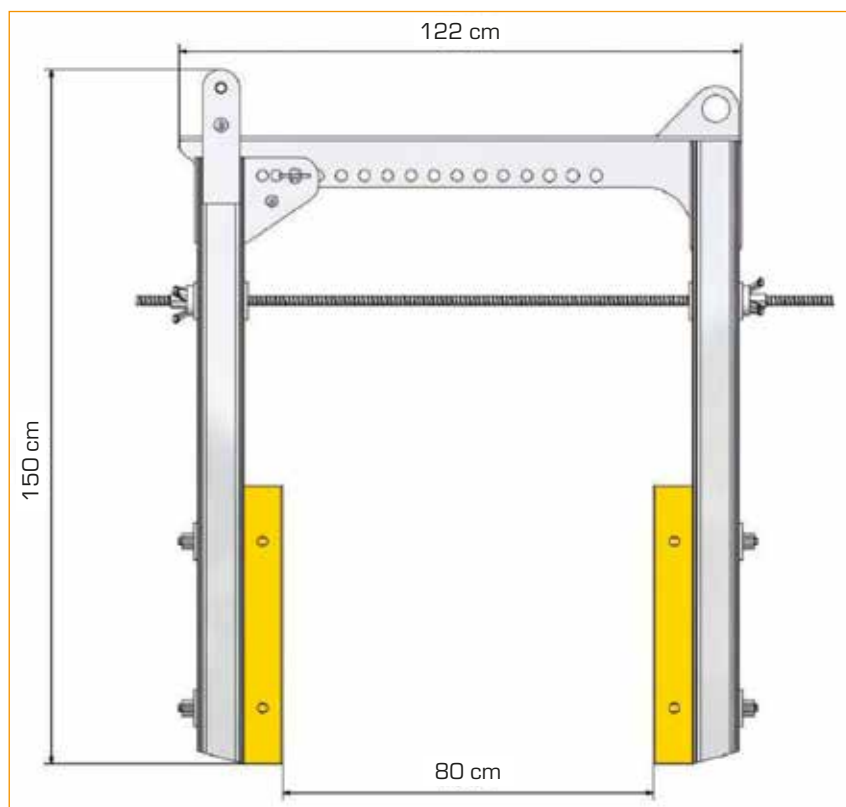

ANLEITUNG: AUSSCHALEN

AUSSCHALUNGSPOSITION

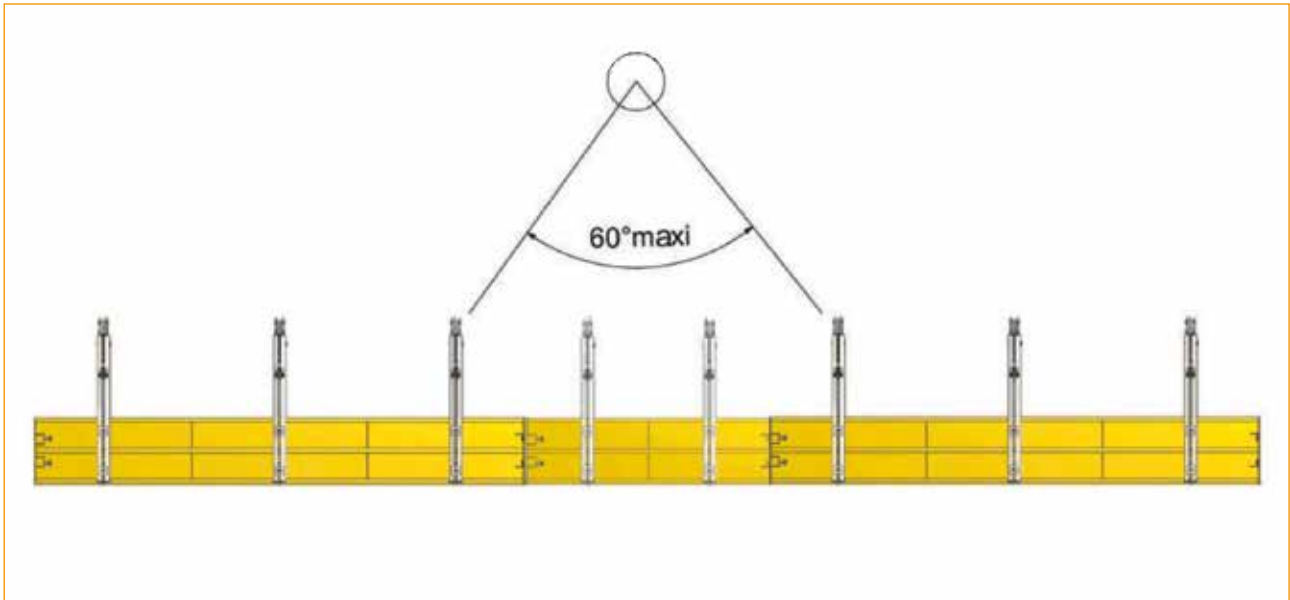

- Die Verwendung einer Lasttraverse ist zwingend erforderlich, um Baugruppen mit mehr als 12,5 lfm und 0,6 bis 1 m Höhe zu bewegen.
- Halten Sie den Winkel von maximal 60° zwischen den Anschlagmitteln ein.

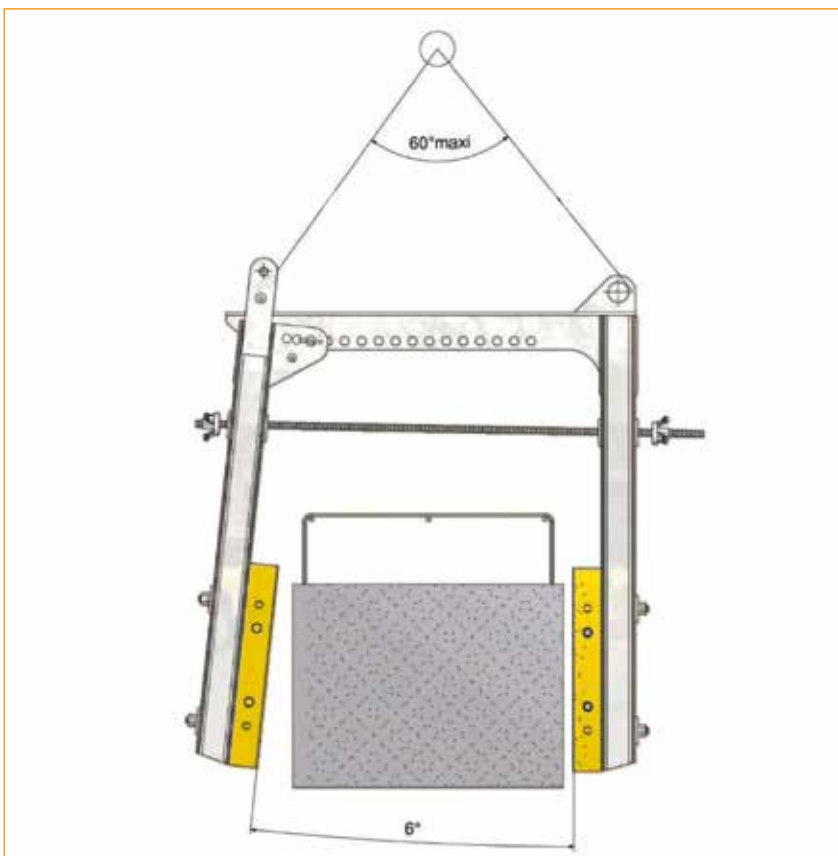

- Die Stäbe um mindestens 20 cm.
- Das Ausschalen erfolgt beim Heben: Die Platten spreizen sich automatisch.

ANLEITUNG: MONTAGE

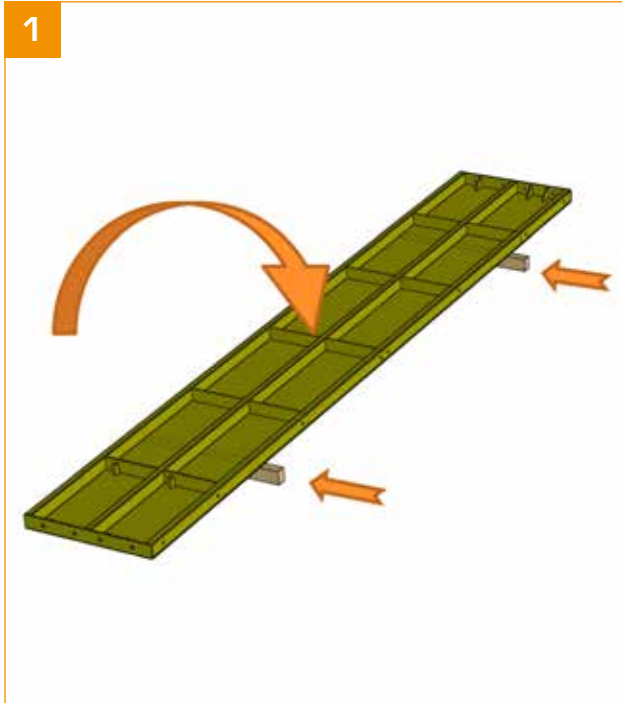

- Die erste Platte wird mit der Schalungsseite nach unten flach auf eine Holzunterlage gelegt.



- Legen Sie den ersten Bügelstiel auf.
- Befestigen Sie ihn mit den Bügel-Montageschrauben (mit geschweißten 32er Muttern).



- Befestigen Sie die anderen Bügelstiele auf die gleiche Weise.

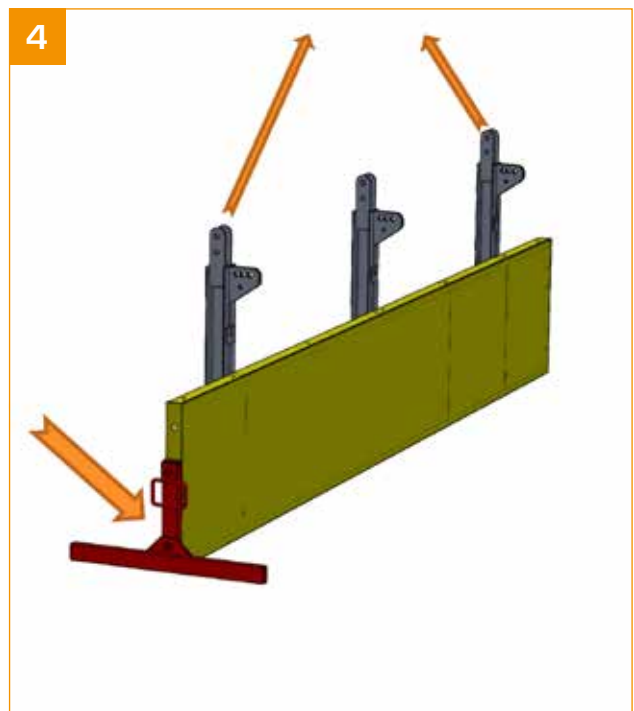

- Richten Sie diese Baugruppe vertikal auf, indem Sie sie an den Hebe Punkten oben an den Stielen einhängen.
- Befestigen Sie das Montage-T-Stück an einem Ende, bevor Sie die Anschlagmittel aushängen.

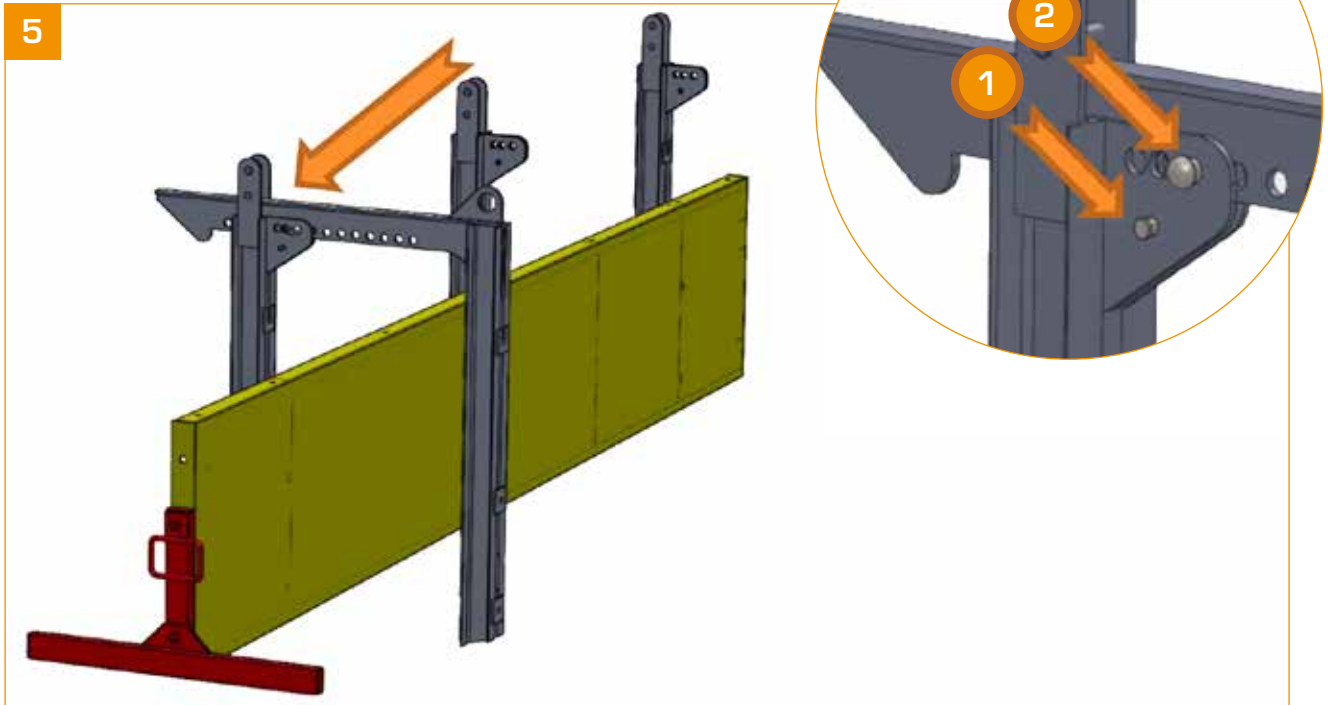

- Positionieren Sie den ersten Bügelwinkel, indem Sie ihn in den ersten Stiel schieben, und:
 - 1 setzen Sie die Sicherheitsachse der Ausfallsicherung ein: Achse 16 mit ihrem Sicherungsstift,
 - 2 setzen Sie den Positionierstift mit seinem Sicherungsstift in der gewünschten Breite ein (siehe Tabelle „Breitenverstellung“ auf Seite 11).

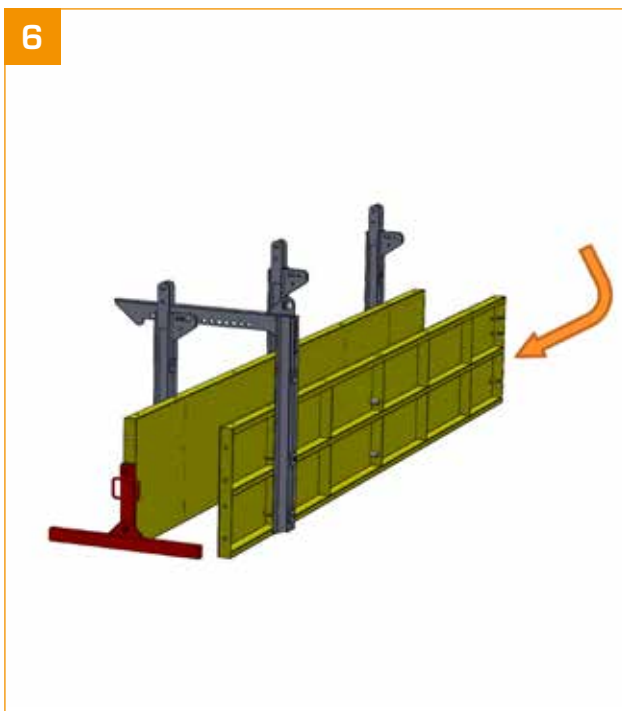

- Positionieren Sie die zweite Schalungsplatte gegenüber der ersten gegen den Stiel des Bügelwinkels.
- Befestigen Sie sie auf die gleiche Weise wie die Bügelstiele.



- Positionieren Sie die anderen Bügelwinkel und befestigen Sie sie, ohne die Sicherheitsachse der Ausfallsicherung und die Positionierstifte zu vergessen.

ANLEITUNG: MONTAGE

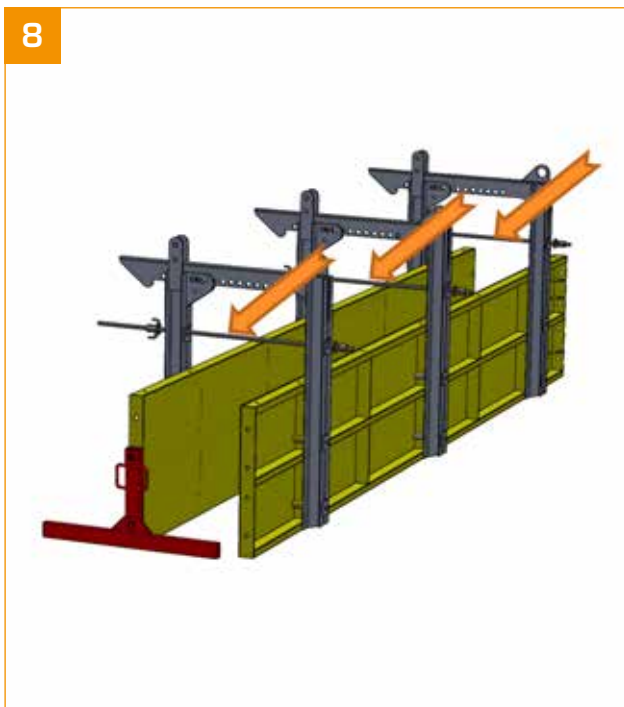

- Führen Sie die Spannstäbe durch die Bügelstiele in Höhe der Halteplatten.
- Verwenden Sie 1 Stab pro Bügel.

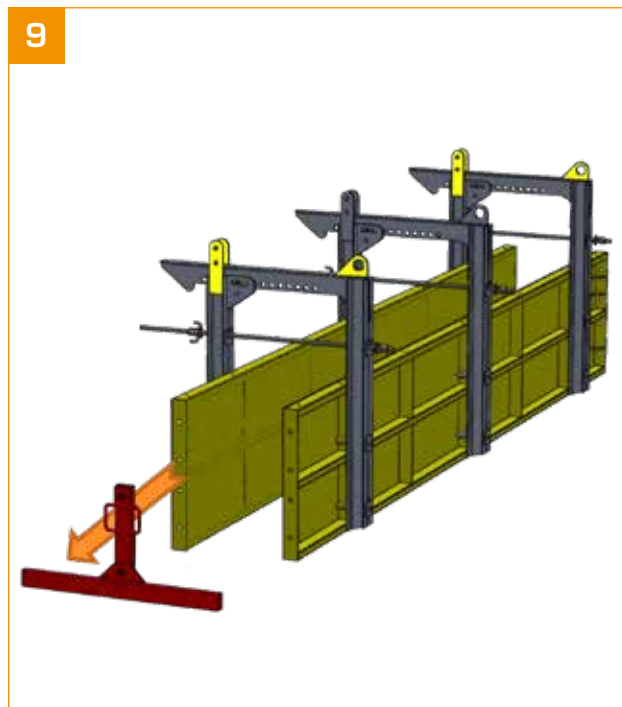

- Entfernen Sie das Montage-T-Stück.
- Die Anschlagmittel werden an den Hebepunkten oben an den Stielen Pfofen eingehängt.

→ Die CPU ist verwendungsbereit.

WINDSTABILITÄT UND TRANSPORT

WINDSTABILITÄT

Die CPUs gelten für alle Breitereinstellungen über 41 cm als stabil (grüner Bereich in der Tabelle).

	A	B	C	BOHRUNG
Trägerbreite (cm)	8	11	15	1
	13	16	20	2
	18	21	25	3
	23	26	30	4
	28	31	35	5
	33	36	40	6
	38	41	45	7
	43	46	50	8
	48	51	55	9
	53	56	60	10
	58	61	65	11
	63	66	70	12
	68	71	75	13
	73	76	80	14

TRANSPORT

Die CPUs werden in die Einstellposition mit einer Mindestbreite von 41 cm transportiert, d.h. mit dem Einstellstift in **B7** positioniert (siehe Einstelltabelle des Bügels).

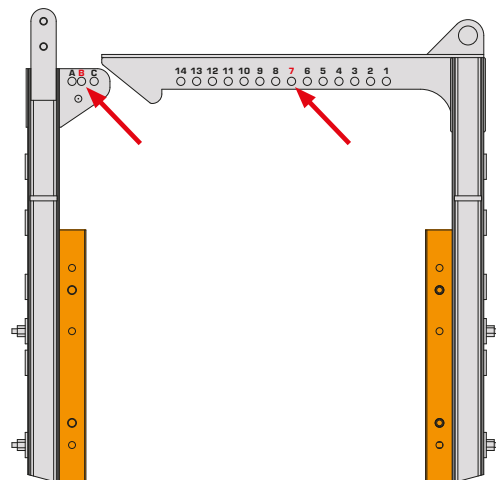

Am Spannstab der beiden Endbügel werden Kontermuttern befestigt, um die minimale Fußbreite zu gewährleisten.

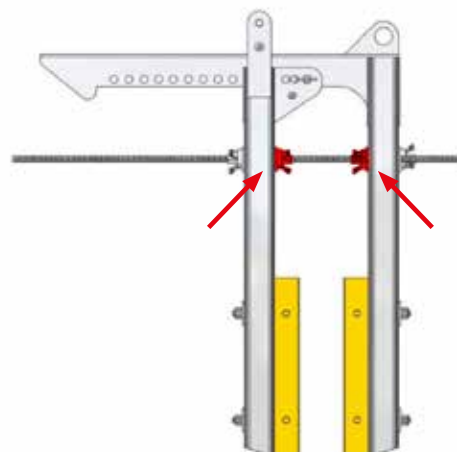

UNIVERSELLE TRÄGERVERSCHALUNG



Die **Universelle Trägerverschalung** von Adria ist für die Herstellung von Trägern, Streifenfundamenten, Dachabschlüssen und Raumteilern konzipiert.

Agentur und Logistikzentrum

Chemin du Miroir 5

1337 Vallorbe

Schweiz 

Tel.: +41 21 512 02 80 - info@adria-sa.ch

ADRIA
Seit 1927
Baumaterial

GROUP
Alphi

www.adria-sa.ch